

2021

Effect tensile behavior of spandex/polyester yarns on the stress–strain

Nagwa Shokry Momen

Professor of Draping on the Mannequin , Former Head of the Clothing & Textiles Department, Faculty of Home Economics, Helwan University, nagwa.shokry@gmail.com

Hazem Abdalfatah

Professor of Clothing Manufacturing in the Department of Clothing & Textiles, Faculty of Home Economics, Helwan University, profhazem_sa@hotmail.com

Ghada Maher Lotfy Darwesh

PhD researcher in the Department of Clothing & Textiles , Faculty of Home Economics, Helwan University, Ili-ghada-ili@live.com

Follow this and additional works at: <https://digitalcommons.aaru.edu.jo/faa-design>



Part of the [Art and Design Commons](#)

Recommended Citation

Momen, Nagwa Shokry; Abdalfatah, Hazem; and Darwesh, Ghada Maher Lotfy (2021) "Effect tensile behavior of spandex/polyester yarns on the stress–strain," *International Design Journal*: Vol. 11 : Iss. 5 , Article 28.

Available at: <https://digitalcommons.aaru.edu.jo/faa-design/vol11/iss5/28>

This Article is brought to you for free and open access by Arab Journals Platform. It has been accepted for inclusion in *International Design Journal* by an authorized editor. The journal is hosted on [Digital Commons](#), an Elsevier platform. For more information, please contact rakan@aarj.edu.jo, marah@aarj.edu.jo, u.murad@aarj.edu.jo.

معوقات إنتاج المشدات المدعمة "الكورسيه" في مصر Obstacles facing the Production of Reinforced Corsets in Egypt

أ.د/ نجوى شكري مؤمن

أستاذ التشكيل على المانيكان، رئيس قسم الملابس والنسيج سابقاً كلية الاقتصاد المنزلي جامعة حلوان nagwa.shokry@gmail.com

أ.د/ حازم عبد الفتاح

أستاذ تصنيع الملابس بقسم الملابس والنسيج كلية الاقتصاد المنزلي جامعة حلوان profhazem_sa@hotmail.com

غادة ماهر لطفي درويش

باحثة دكتوراه بقسم الملابس والنسيج كلية الاقتصاد المنزلي جامعة حلوان Ili-ghada-ili@live.com

كلمات دالة Keywords:

إنتاج المشدات، Produce
المدعمة Reinforced
Corsets، كورسيه Corset

ملخص البحث Abstract:

هدف البحث إلى تحديد معوقات إنتاج المشدات المدعمة في مصر، تم وضع حلول لتلك المشكلات بما يتلاءم مع مصانع الملابس وأماكنها في مصر، تم تشكيل باترونات لثلاثة مشدات مدعمة تتوافر فيها الضبط الجيد وتصنيعها بالأسلوب الصناعي، واعداد ملف فني تفصيلي لتشغيل كل مشد، وتم قياس آراء المنتجين تجاه المشدات المدعمة الثلاثة المنفذة في البحث. اتبع البحث المنهج الوصفي مع التطبيق، وتكونت عينة البحث من عينتين الأولى إستطلاعية عددها (23) من العاملين في مصانع الملابس واللانجري والعاملين في المحلات التجارية والعاملين في الأتيليهات بهدف التعرف على حجم مشكلة البحث وأبعادها، والثانية العينة الأساسية عددها (14) من المنتجين في المصانع في مصر بهدف التعرف على آراءهم تجاه المشدات المدعمة المنتجة في البحث، وذلك عن طريق استبيان إلكتروني أعد لهذا الغرض، وقد اطلع أفراد العينة على الملفات الفنية للمشدات المنفذة قبل الإجابة على الاستبيان، توصلت النتائج إلى أن إستجابات العاملين بقسم العينة كانت أفضل من إستجابات مشرفي الجودة والإنتاج فيما يتعلق "بالملف الفني" ويُمكن تفسير ذلك بأن إعداد الملف الفني من إختصاص قسم العينة وذلك يدل على أن الملف الفني متكامل مبني على أسس علمية وعملية صحيحة، وقد جاءت إستجابات مشرفي الجودة والإنتاج أعلى من إستجابات العاملين في قسم العينة فيما يخص "إمكانية التصنيع" وقد يرجع ذلك إلى الإحتكاك المباشر بين مشرفي الجودة والإنتاج والعملية الإنتاجية الفعلية مما يؤكد أن المشدات المدعمة المنفذة المقترحة قابلة للإنتاج الكمي بالأسلوب الصناعي، وكانت إستجابات المنتجين اللذين كانت أعوام خبرتهم من 10 أعوام فأكثر أعلى من إستجابات باقي المنتجين في محوري الإستبيان وقد يرجع ذلك إلى إلمام ذوي الخبرة الأكبر بالجوانب الفنية والتقنية لجميع مراحل الإنتاج، كما تبين من النتائج أن التصميم الثاني حاز على إعجاب أغلب المنتجين وقد يرجع ذلك إلى وجود خطوط قصات وبلينات أكثر مما يجعله أكثر جاذبية كما أن توزيع البلينات به يجعله ملائم لمناطق الجسم، وقد يُشير ذلك أيضاً إلى أن التصميم مناسب للإنتاج الصناعي وقابل للتسويق في نظر عينة المنتجين.

Paper received 19th June 2021, Accepted 10th August 2021, Published 1st of September 2021

مقدمة Introduction

المشد المدعم يعطي إنعكاسات جمالية في إعادة تشكيل الشكل الخارجي للجسم وإعطائه الخطوط الخارجية الناعمة المتناسقة وإظهار الجسم بالمظهر اللائق الأنيق وإعطاء المظهر النحيف للبطن والخصر وإخفاء عيوب الجسم والذي ينعكس بدوره على شكل الملابس الخارجي ويعطي للمرأة التي ترتديه الثقة بالنفس، وقد أجريت دراسات توضح أهمية المشدات في تحسين الحالة النفسية بالنسبة للمرأة مثل دراسة (ابنسام إبراهيم -2014) و(رباب طاهر -2017) و(أمل عبد الغني -2011)، كما أكدت العديد من الدراسات على أهمية المشدات المدعمة بالنسبة للمرأة منها دراسة كلاً من (رانيا سعد -2010) و(علا يوسف -2012) و(رباب أحمد -2003) و(Melis -2017) و(Sara Anne -2014) و(أشرف عبد الحكيم ورانيا سعد -2013) حيث أشارت إلى أهميتها بالنسبة للمرأة من مختلف الفئات العمرية والطبقات الاجتماعية وعلى مر العصور منذ القرن الثامن عشر وحتى وقتنا الحالي.

والمقصود بالمشد المدعم بأنه تلك القطعة الملابسية التي تستخدم لشد جسم المرأة وإعطائه القوام المتناسق وإخفاء عيوبه، ويُصنع غالباً من الأقمشة غير المطاطة المدعمة بمسئلمات الإنتاج المختلفة المصنوعة من المعدن أو البلاستيك، وتعتبر صناعة المشدات إحدى الصناعات التي تواجه مشكلات في تصنيعها وإنتاجها بمصر، حيث يتم إنتاج أحد أنواعها بتوسع كبير وهو المشد المطاطي (المرن) أما النوع الآخر الذي يُسمى بالمشد

المدعم يتم إنتاجه فردياً وفي نطاق محدود جداً، وهذا ما أثبتته الدراسة الميدانية الإستطلاعية التي أجرتها الباحثة، بجانب ما أظهرته دراسة (رانيا مصطفى -2002) و(أماني رأفت -2004) من وجود مشكلات حقيقية تواجه صناعة المشدات المدعمة في مصر تتعلق تلك المشكلات بمسئلمات الإنتاج التي يتطلب إستيرادها من الخارج، ومشكلات أخرى تتعلق بالعمليات الإنتاجية الخاصة به بداية من تصميم المشد وتحديد أنظمة القياس لتحديد المقاسات المنتجة وإعداد النموذج (الباترون) الخاص به، وقد وضعت دراستي (سامية عبد العظيم -2008) و(سحر علي ورباب حسن -2009) الأسس الفنية لأخذ القياسات بدقة ورسم النموذج المسطح الخاص بالمشد، بينما أكدت كلاً من دراسة (علا يوسف وآخرون -2012) و(علا يوسف ومنى إبراهيم -2012) أن الطريقة الأنسب لإعداد نموذج المشد هي التشكيل على المانيكان لضمان الحصول على الضبط والمطابقة، هذا بجانب ما تبين من آراء العاملين بمصانع المشدات المطاطة واللانجري من خلال الدراسة الإستطلاعية الميدانية التي قامت بها الباحثة، حيث تبين وجود مشكلات فنية في مراحل التشغيل التي يحتاج بعضها إلى تقنيات وماكينات مخصصة مما يمنعهم من فتح خطوط إنتاج خاصة بالمشدات المدعمة، وقد تناولت دراسة (دعاء صديق -2009) بشكل مفصل مشكلات إنتاج المشدات من بداية الإنتاج إلى مرحلة الكي والإنهاء والتي تحتاج إلى خامات ذات مواصفات خاصة في إنتاجها، وقد حددت دراسة (فاطمة كمال -2006) الخواص والمعايير الواجب توافرها في أقمشة المشدات خاصة أن المشدات المدعمة الداخلية تلامس الجسم مباشرة، كما استعرضت مراحل تشغيل المشد بشكل غير مفصل حتى مرحلة

- الإنتاج في مصر ويتناسب مع المرأة المصرية ويلبي متطلباتها، ولقد تبلورت مشكلة البحث في التساؤلات الآتية:
- 1- ما معوقات إنتاج المشدات المدعمة صناعياً في مصر؟
 - 2- ما إمكانية تشكيل باترونات مشدات مدعمة تتوافر فيها الضبط الجيد؟
 - 3- ما الخطوات التفصيلية لإنتاج المشدات المدعمة صناعياً؟
 - 4- ما آراء المنتجين تجاه إنتاج المشدات المدعمة المنفذة في البحث وفقاً لمتغيري (الملف الفني - إمكانية التصنيع)؟

أهمية البحث Significance:

تتضح أهمية البحث في النقاط التالية:

- 1- المساهمة في إلقاء الضوء على واقع إنتاج المشدات المدعمة في مصر.
- 2- المساعدة في تشجيع المنتجين على إنشاء خطوط إنتاج خاصة بصناعة المشدات في المصانع المصرية.
- 3- محاولة مواكبة التطور في إنتاج المشدات في دول العالم المتقدمة.
- 4- المساعدة في توفير منتج المشد المدعم في السوق المصرية.

أهداف البحث Objectives:

يهدف البحث إلى:

- 1- تحديد معوقات إنتاج المشدات المدعمة صناعياً في مصر.
- 2- تشكيل باترونات للمشدات المدعمة تتوافر فيها الضبط الجيد.
- 3- وضع الخطوات التفصيلية لإنتاج المشدات المدعمة صناعياً.
- 4- قياس آراء المنتجين تجاه إنتاج المشدات المدعمة المنفذة في البحث وفقاً لمتغيري (الملف الفني - إمكانية التصنيع).

مصطلحات البحث Research Terms:

معوقات Obstacles :

اسم فاعل من عوق، وهو ما يعوق عملاً أو تقدم شيء (معجم اللغة العربية المعاصرة -2008) ويمكن تعريف المعوقات إجرائياً في هذا البحث بأنها كل ما يعترض أو يواجه أو يمنع أو يعرقل إنتاج المشدات المدعمة في مصر.

إنتاج Produce:

مصطلح "إنتاج" يُطلق بشكل عام على النشاط الذي يتضمن إضافة قيمة من خلال تحويل مدخلات معينة (مواد خام، أموال، جهود بشرية، تجهيزات، وغير ذلك) إلى مخرجات قابلة للإستخدام، تلك المخرجات تمثل "المنتجات" سواء مادية ملموسة أو خدمية (وليد البغدادي -2009-2)

المشد المدعم Reinforced Corset :

المشد قطعة ملبسية لها تاريخ طويل، وهو عبارة عن قطعة ملاصقة للجسم مدعمة بقطع العظام الطويلة والمنحنية، صُمم لتشكيل الجزء العلوي من جسم المرأة وإعطاء الشكل الأنثوي الذي يتمشى مع الشكل الظلي للموضة لكل فترة زمنية، تم إرتداء المشدات من قبل النساء في العالم الغربي من القرن السادس عشر حتى أوائل القرن العشرين، في هذا الوقت استُبدلت بالمشدات الحديثة ومشدات الصدر، وهي العنصر الأساسي في موضة الفساتين النسائية لما يُقارب الـ400 عام. (Christopher and other -2005-290)

المصطلح الإجرائي للمشد المدعم:

المقصود بالمشد المدعم في هذا البحث صورة رقم (1) هو قطعة ملبسية تصنع من القماش غير المطاط تبدأ من أعلى الصدر إلى مستوى خط الجنب، ومدعمة باللبينات المعدنية والبلاستيكية بهدف شد البطن والخصر وإخفاء عيوب الجسم للحصول على المظهر المنتاسق للقوام وإظهار جماليات أزياء السهرة، بينما تبين الصورة رقم (2) المشد المطاطي.

التعبئة والتغليف التي لا بد أن تتماشى مع مواصفات الخامات التي يُصنع منها المشد. وأكدت الدراسة التي أجرتها (سحر علي وعزيزة أحمد -2010) على ضرورة إرتداء المرأة للمشد وكذلك الإهتمام بالقياسات المقننة التي تُبنى عليها مقاسات المشدات بالإضافة إلى ضرورة إختيار الخامات الأساسية والمكملة التي تُصنع منها المشدات بشكل صحيح.

تميزت باترونات المشدات المدعمة التي يتم إعدادها بأسلوب التشكيل على المانيكان بالدقة العالية لمختلف التصميمات المركبة والمعقدة ذات القصات المتعددة والتي تحتاج إلى درجة ضبط عالية، وأكدت على ذلك دراسة كلاً من (رانيا سعد -2010) و(علا يوسف -2011) و(علا يوسف -2012) و(علا يوسف ومنى إبراهيم -2012) و(Shannon -2018) و(Shannon -2018) التي استخدمت كلها أسلوب التشكيل على المانيكان في إعداد باترونات المشدات، وبينت ضرورة إستخدام هذا الأسلوب الذي يتعامل مع المقاسات الحقيقية للمانيكان مما يتيح فهم وتصوير أفضل للمظهر النهائي للتصميم، بالإضافة إلى أنه تعد من أفضل الطرق لعمل التصميمات التي يصعب إعدادها وضبطها بالطريقة المسطحة، بجانب التأكيد على أنها طريقة سهلة وسريعة لتحقيق الضبط في باترونات المشدات التي تعد أكثر الملابس إنطباقاً على الجسم.

يُلاحظ أن الدراسات السابقة لم تتعرض إلى وضع حلول حقيقية ودقيقة ومفصلة لإنتاج المشد المدعم في مصر، بالرغم من وجود دراسات إهتمت بمشكلات إنتاج المشدات في مصر مثل دراسة (هاجر طه -2018) و(سهة رفيف -2019) و(نجدة إبراهيم -2015) إلا أنها إقتصرت على تناول الجوانب المختلفة ووضح حلول نظرية لمشكلات صناعة المشدات المطاطية ومشدات الجزء السفلي المطاطية أو مشدات الصدر فقط، لذلك فإنه مجال يحتاج إلى إجراء مزيد من الأبحاث، وهو ما تناولته الدراسة الحالية من خلال وضع بعض الحلول لإنتاج المشد المدعم للمساهمة في تشجيع قيام صناعة المشدات المدعمة وتوفير هذا المنتج النادر وجوده في مصر.

مشكلة البحث Statement of the Problem:

إتضح من الدراسة الإستطلاعية الميدانية التي قامت بها الباحثة لعدد من المصانع والمحلات المتخصصة في بيع المشدات وكذلك الأتيليهات للتعرف على المشكلات التي تواجه صناعة المشدات المدعمة في مصر بأبعادها وجوانبها المختلفة، أن صناعة المشدات في مصر تقتصر على عدد محدود من المصانع ونوع محدد من المشدات هي المشدات المطاطية والذي يتم تصنيعها بأقمشة الليكرا بتركيبة نسيجية مختلفة تصنع على ماكينات إنتاج القطعة الواحدة، أما المشد المدعم باللبينات والباسك الأمامي المعدني فلا يتم إنتاجه في مصر ويتم إستيراده من الخارج بشكل محدود وبأسعار عالية لا تتناسب العديد من طبقات المجتمع، مما يعني أن هناك ندرة في صناعة المشدات المدعمة في مصر، تبين أيضاً من خلال آراء العاملين في مصانع المشدات المطاطية وجود مشكلات خاصة بالباترونات وضبطها ومطابقتها لجسم المرأة، إلى جانب عدم توافر مستلزمات الإنتاج وإحتياج مراحل إنتاج المشدات لماكينات خاصة، كما أسفرت نتائج المقابلات الشخصية مع العاملين في الأتيليهات عن أهمية إرتداء المشد مع أزياء السهرة لإظهار الزي والجسم بالمظهر المناسب وبالشكل المنتاسق والمساعدة في إخفاء عيوب الجسم، بالإضافة إلى مشكلة عدم توافر تصنيع المشد بالطلب في الأتيليه ويطلب من العميلة إستيراده أو شراء المشد المطاطي المتوافر في السوق، لذا فالدراسة الحالية تهتم بوضع حلول عملية وقابلة للتطبيق لمشكلات تصنيع المشدات المدعمة في مصر ومحاولة توفير تلك المنتجات المهمة في السوق المصرية من خلال إقتراح وتنفيذ منتج عالي الجودة يتوافق مع إمكانيات



صورة (1) المشد المدعومة (2) المشد المطاطي

المصانع (10) والعاملين في المحلات التجارية عددهم (8) والعاملين في الأتيليهات عددهم (5)
2- العينة الأساسية عددها (14):

عينة من المنتجين في المصانع في مصر بهدف التعرف على آراءهم تجاه المشدات المدعومة المنتجة في البحث، الجدول التالي رقم (1) يوضح توصيف العينة:

جدول (1) توصيف العينة الأساسية الثانية

عدد العينة	وظيفتهم	عدد العينة	أعوام الخبرة
6	قسم العينة	3	أقل من 5 أعوام
8	مشرفي الجودة والإنتاج	6	من 5 أعوام لأقل من 10 أعوام
14	المجموع	5	من 10 أعوام فأكثر
		14	المجموع

يتبين من الجدول السابق أن أفراد العينة التي أعوام خبرتهم في مجال العمل بالصناعة أقل من (5) أعوام عددهم (3)، بينما ذوي الخبرة من (5: 10) أعوام عددهم (6)، وعدد (5) من أفراد العينة خبرتهم من (10) أعوام فأكثر، وعدد المنتجين اللذين يعملون بقسم العينة (6) بينما مشرفي الجودة والإنتاج عددهم (8).

أدوات البحث: تطلب البحث بناء الأدوات الآتية:

1- أدوات الدراسة الاستطلاعية الميدانية:

أ- استمارات المقابلات الشخصية:

تم بناء عدد (3) استمارات مقابلة شخصية بهدف جمع المعلومات عن المشدات المدعومة وللتعرف على حجم مشكلة البحث، وتم ذلك عن طريق المقابلات المباشرة والزيارات الميدانية للمصانع وعددها (10)، والمحلات التجارية وعددها (8)، وكذلك أتيليهات وعددها (5)، وفيما يلي جدول رقم (2) يبين تلك المؤسسات ثم توضيح لكيفية بناء الاستمارات الثلاثة:

جدول (2) أسماء المصانع والمحلات التجارية والأتيليهات للمقابلات الشخصية

المصانع (10)	المحلات التجارية (8)	الأتيليهات (5)
مصنع لاسو	ماركس وسبنسر	أتيليه عابزة اتجوز
مصنع كارينا	فكتوريا سيكرت	أتيليه سنوريوتا
مصنع قطنيل	إيتام	أتيليه غمازات
مصنع سيلفي	كارينا	أتيليه مس فاشون

حدود البحث Research Delimitation:

تقتصر حدود البحث على ما يلي:

- 1- تنفيذ ثلاثة مشدات مدعومة تبدأ من أعلى مستوى الصدر وتصل إلي أسفل مستوى خط البطن.
- 2- استخدام أسلوب المانيكان في تشكيل باترونات المشدات المدعومة الثلاثة.
- 3- استخدام الأسلوب الصناعي في التنفيذ والإنتاج.

الفروض Hypotheses:

يقوم البحث على الفرضين التاليين:

- 1- توجد فروق دالة إحصائية بين متوسط درجات المنتجين في محوري الإستبتيان (الملف الفني - إمكانية التصنيع) تبعاً لمتغيرات الدراسة (الوظيفة - أعوام الخبرة).
- 2- توجد فروق دالة إحصائية بين التصميمات الثلاثة وفقاً لآراء المنتجين.

منهج البحث Methodology:

يتبع البحث المنهج الوصفي مع التطبيق لأنه المنهج المناسب الذي يؤدي إلى حل مشكلة البحث بالأسلوب العلمي الصحيح، بدءاً من تحديد المشكلات التي تعيق تصنيع المشدات في مصر وفقاً لإستطلاعات آراء العاملين في المصانع والمحلات التجارية والأتيليهات بواسطة أدوات هذا المنهج من إستمارات المقابلات الشخصية والإستبتيان، ثم وضع الطول وفقاً لطرق وأساليب المنهج الوصفي بما يتناسب مع إمكانيات الصناعة في مصر وتطبيقها عملياً، ثم قياس الآراء وفقاً لأدوات وخطوات نفس المنهج على عينة من العاملين في المصانع تجاه المشدات المدعومة التي تم تصميمها وتصنيعها في هذا البحث.

عينة البحث: استلزم البحث نوعين من العينات كما يلي:

1- العينة الاستطلاعية عددها (23):

تكونت من العاملين في الإدارة ومختلف أقسام الإنتاج في مصانع الملابس الجاهزة التي يمكنها إنتاج المشدات، وكذلك العاملين في المحلات التجارية، والعاملين في الأتيليهات بمختلف الأقسام التي تهتم بهذا المنتج، وذلك بهدف التعرف على حجم مشكلة البحث أبعادها، وكان إجمالي عددها (23)، حيث كان عدد العاملين في

مصنع ميجا بالملحة	محلات الأمل	أتيليه رودى
مصنع الملكة	محلات أولاد حنا	
مصنع العناني	محل الشروق لانجري	
مصنع الندى	محل كارلوس	
مصنع الدلوحة		
مصنع لوليتا		

- لا يتم إنتاج المشد المدعم لديهم في مصنع (الندى والدلوحة ولوليتا) لاحتياج المشد لماكينات وخامات ومستلزمات إنتاج غير متوفرة بالإضافة إلى التقنيات الخاصة المطلوبة للتصنيع.
- لا يتم إنتاج المشد لأنه ليس ضمن مجال إهتمامهم في مصنع الملكة والعناني.

(2) نتائج الإستثمار الثانية: (للعاملين في المحلات التجارية المتخصصة ببيع المشدات)

تم عرض النتائج في نقاط وفقاً لترتيب أسئلة الإستثمار وعددهم (4):

تبين أنه يتوافر في المحلات مشدات مطاطية منتجة من خامات استرترش ومدعمة بالخياطات الخارجية حيث يوجد منها (مشد للجسم بالكامل من الصدر إلى الأرداف - مشد للجزء السفلي "شورت" من البطن إلى الأرداف - مشد للبطن فقط)، كما يتوافر المشد المدعم المستورد في محلات الماركات العالمية ولكنه يندرج تحت تصنيف اللانجيري فيكون مصنوع من أقمشة الدانتيل ويباع بأسعار عالية جداً.

- أغلب المشدات المطاطية المتوفرة مستوردة من الصين بالإضافة إلى المشدات المطاطية المنتجة في مصر.

تلقى المشدات المطاطية أقبال عالٍ من المستهلكات ويتساءل الكثير منهن عن المشد المدعم والذي يُخطط لإستيراده لاحقاً.

- تقبل المستهلكات على شراء المشد المطاطي المنتج من الاسترترش السميك (الكوتش) لأنه يمكن ارتدائه في أي وقت وأثناء ممارسة الرياضة فهو حراري يساعد في تنحيف الجسم.

(3) نتائج الإستثمار الثالثة: (للعاملين في الأتيليهات)

تم العرض وفقاً لترتيب أسئلة الإستثمار وعددهم (5):

تبين أنه لا يوجد مشدات من أي نوع متوفرة في الأتيليه.

يكتفى بتدعيم بطانة الفستان بالبليينات ولكنها لا تعطي نتائج ارتداء المشد المدعم مع الفستان.

لا يتم إنتاج المشد في الأتيليه في حال طلب العميل لأنه يحتاج إلى مستلزمات إنتاج خاصة غير متوفرة في السوق المصري.

تبين من آراء العاملين في الأتيليهات أنه من المهم توافر المشد المدعم وإرتدائه أسفل فساتين السهرة لما له من مميزات في إظهار جماليات الجسم والفستان.

أكد العاملون في الأتيليهات أن أغلب السيدات يفضلن ارتداء المشد أسفل الفستان إذا توافر لهن ذلك.

ملخص نتائج إستثمارات المقابلات الشخصية الثلاثة:

الجدول التالي رقم (3) يُلخص نتائج إستثمارات المقابلات الشخصية الثلاثة موضحاً اسم المؤسسة ومدى توافر المنتج من عدمه، وأهم مشكلات المشد المدعم طبقاً لأرائهم:

(1) إستثمار مقابلة شخصية للعاملين في المصانع المنتجة

للمشدات المطاطية واللانجيري: الإستثمار في الملحق رقم (1) تم تصميم الإستثمار لجمع المعلومات عن المشدات وصناعتها في مصر، تكونت الإستثمار من مكان مخصص لتدوين بيانات الشخص المُراد مقابلته، ثم سؤالين السؤال الأول (ما نوع المشد الذي يتم إنتاجه لديكم؟) أما السؤال الثاني (إذا كان لا يتم إنتاج مشد مدعم لديكم فما هي الأسباب؟) مع ترك مسافة لتسجيل الإجابة على كل سؤال بواسطة الباحثة، وفي نهاية الإستثمار حُصص مكان لتسجيل أي ملاحظات أو أسئلة أخرى مهمة لا تتضمنها الإستثمار.

(2) إستثمار مقابلة شخصية للعاملين في المحلات التجارية المتخصصة ببيع المشدات: الإستثمار في الملحق رقم (2)

تكونت الإستثمار من مكان مخصص لتدوين بيانات الشخص المُراد مقابلته، وعدد (4) أسئلة السؤال الأول (ما أنواع المشدات المتوفرة لديكم؟) أما السؤال الثاني (ما هو منشأ إنتاج المشدات المتوفرة لديكم؟) وكان السؤال الثالث (ما مدى أقبال المستهلكات على شراء المشد؟) والسؤال الرابع (ما هي أنواع المشدات التي تقبل عليها المستهلكات؟) مع ترك مسافة لتسجيل الإجابة على كل سؤال بواسطة الباحثة، وفي نهاية الإستثمار حُصص مكان لتسجيل أي ملاحظات أو أسئلة أخرى مهمة لا تتضمنها الإستثمار.

(3) إستثمار مقابلة شخصية للعاملين في الأتيليهات: الإستثمار

في الملحق رقم (3)

تضمنت الإستثمار مكان مخصص لتدوين بيانات الشخص المُراد مقابلته، ثم عدد (5) أسئلة الأول عن (ما هي أنواع المشدات المتوفرة لديكم؟) والسؤال الثاني (ما نوع المشد المتوفر هل هو منفصل عن الفستان أم منفصل؟) أما السؤال الثالث (ما إمكانية إنتاج مشد خاص للمستهلكة في حال طلبها له؟) والسؤال الرابع (ما أهمية وجود مشد مدعم للفساتين المنتجة لديكم؟) وجاء السؤال الخامس (كم من المستهلكات يفضلن ارتداء المشد مع الفستان؟) مع ترك مسافة لتسجيل الإجابة على كل سؤال بواسطة الباحثة، وفي نهاية الإستثمار حُصص مكان لتسجيل أي ملاحظات أو أسئلة أخرى لم تتضمنها الإستثمار.

نتائج إستثمارات المقابلات الشخصية:

(1) نتائج الإستثمار الأولى: (للعاملين في المصانع المنتجة للمشدات المطاطية واللانجيري)

اتضح انه يتم إنتاج المشد المطاطي على ماكينة إنتاج القطعة الواحدة بالكامل من الأقمشة المطاطية لدى كل من مصنع لاسو، وكارينا، وقطونيل، وسيلفي، ومصنع ميجا بالملحة.

أما بالنسبة لمصانع الملابس الداخلية واللانجيري وملابس السهرة فتبين الآتي:

جدول (3) ملخص نتائج إستثمارات المقابلات الشخصية

العينة	اسم المؤسسة	المنتج المتوفر	المشكلات
العاملين في المصانع (10) الإستثمار الأولى	مصانع تنتج المشدات المطاطية:	المشد المطاطي فقط	- لا يصنع المشد المدعم. - عدم توافر الماكينات المناسبة لإنتاجه.
	1- مصنع لاسو		
	2- مصنع كارينا		
	3- مصنع قطونيل		
	4- مصنع سيلفي		

<p>- عدم توافر الخامات المناسبة. - عدم توافر مستلزمات الإنتاج الجيدة.</p>	<p>لا يتم تصنيع مشدات</p>	<p>5- مصنع ميجا بالمحلة مصانع الملابس الداخلية واللايجيري: 6- مصنع الملكة 7- مصنع العناني 8- مصنع الندى 9- مصنع الدلوحة 10- مصنع لوليتا</p>	
<p>- يوجد طلب على المشدات المدعمة ولكنها غير موجودة بالسوق المصري. - المشدات المدعمة المتوفرة مصنوعة من الدانتيل والبليونات اللينة لأنها تباع ضمن تصنيف اللايجيري ومرتفعة الثمن لأنها مستوردة.</p>	<p>1- المشد المطاطي. 2- المشد المطاطي المدعم بالخياطات الخارجية. 3- المشد المستورد المدعم بالبليونات ومصنوع من الدانتيل.</p>	<p>1- ماركس وسينسر 2- فكتوريا سيكرت 3- إيتام 4- كارينا 5- محلات الأمل 6- محلات أولاد حنا 7- محل الشروق لانجيري 8- محل كارلوس</p>	<p>العاملين في المحلات (8) الإستثمار الثانية</p>
<p>- يطلب من العميلة إحضار المشد المدعم أو المطاطي. - يتم استيراده بواسطة العميلة. - أغلب العميلات يفضلن ارتدائه ولكنه غير متوفر. - يتم تدعيم بعض أجزاء من بطانة الفستان ولكن هذا غير كافٍ.</p>	<p>لا ينتج المشد في الأتيليه</p>	<p>1- أتيليه عايزة أتجوز 2- أتيليه سنيورتا 3- أتيليه غمازات 4- أتيليه مس فاشون 5- أتيليه رودي</p>	<p>العاملين في الأتيليهات (5) الإستثمار الثالثة</p>

التصنيع) يحتوي على (7) عبارات ولا توجد عبارات سالبة، وللاستبيان ميزان تقدير خماسي طبقاً لتصميم "اليكرت" لتسجيل الإجابة (أوافق تماماً - أوافق - أوافق إلى حد ما - لا أوافق - لا أوافق مطلقاً).

(3) تعليمات الاستبيان:

تضمنت تعليمات الاستبيان كيفية الإجابة على الاستبيان بعد الإطلاع على الملفات الفنية للتشغيل لكل مشد من المشدات المدعمة المنفذة الثلاثة وقراءة العبارات ثم تدوين الإجابة بوضع علامة (√) أمام الخانة التي تتفق ووجهة نظر المنتجين مع التنبيه على عدم ترك أي عبارة بدون إستجابة.

(4) تصحيح الاستبيان:

تم تحويل العلامات إلى درجات وذلك بإعطاء خمسة درجات للإستجابة (أوافق تماماً) وأربعة درجات لـ (أوافق) وثلاثة لـ (أوافق إلى حد ما) ودرجتان أمام الإستجابة (لا أوافق) ودرجة واحدة للإستجابة (لا أوافق مطلقاً)، ولا توجد عبارات سالبة بالاستبيان، وبذلك تكون درجة المحور الأول (65) درجة، والمحور الثاني (35) درجة، والدرجة الكلية للإستبيان (100) درجة.

(5) صدق الاستبيان:

- **صدق المحكمين:** أسماء المحكمين ووظائفهم في الملحق رقم (5) وغلاف التحكيم في الملحق رقم (6)

- للتحقق من صدق الاستبيان في القياس تم عرضه على عدد (9)

من المحكمين بقسم الملابس والنسيج - كلية الإقتصاد المنزلي

- جامعة حلوان، قسم الإقتصاد المنزلي - وكلية تربية نوعية

- جامعة الإسكندرية، قسم الأزياء والنسيج - كلية علوم

الإنسان والتصاميم - جامعة الملك عبد العزيز - جدة، بغرض

إبداء الرأي والتأكد من مدى شمول محاور وعبارات التحكيم

لأهداف البحث ومدى وضوحه وصحة صياغته، وتم التعديل

لبعض النقاط لما أجمع عليه آراء المحكمين المتخصصين.

كانت نسبة إتفاق المحكمين على صلاحية الاستبيان للتطبيق

97.53% وهي نسبة مرتفعة تشير إلى مصداقية الاستبيان

لإستخراج النتائج.

-صدق الإتساق الداخلي:

يتبين من الجدول السابق النتائج التي أسفرت عنها الدراسة الاستطلاعية الميدانية، حيث تبين توفر تصنيع المشد المطاطي فقط وندرة صناعة المشد المدعم بالرغم من وجود طلب عليه من قبل المستهلكات، وتتوافر المشدات المدعمة المصنوعة من أقمشة الدانتيل والمدعمة بالبليونات ولكنها منتجات مستوردة ومرتفعة الثمن، كما أوضحت النتائج عدم توافره في الأتيليهات بأي شكل عدا تدعيم بعض أجزاء الفستان فقط وهذا غير كافٍ، كما تبين أن أغلب العميلات يفضلن ارتداء الكورسيه أسفل الفساتين إذا توفر.

2- أداة الدراسة الأساسية (الاستبيان): بالملحق رقم (4)

(1) هدف الاستبيان:

تم تصميم الاستبيان وإعداده بهدف التعرف على آراء المنتجين العاملين في المصانع من حيث الجوانب الفنية وإمكانية تصنيع المشدات المدعمة الثلاثة المنفذة في البحث وإبداء رأيهم بها من خلال هذا الاستبيان.

(2) إعداد الاستبيان:

تم صياغة محورين إشتملا على عدد من العبارات التي يمكن من خلالها معرفة مدى اشمال الملف الفني للتشغيل على بيانات صحيحة ودقيقة، وإمكانية تصنيع كل من المشدات المدعمة الثلاثة المنفذة، ومرفق مع الاستبيان ملفات تشغيل المشدات الثلاثة لتنفيذها في المصانع، وقد اشمال الاستبيان في صورته النهائية على الآتي:

- غلاف تضمن توضيح الهدف منه والفئة الموجه لها الاستبيان

وعنوان الرسالة واسم الباحثة وتخصصها، ثم تعليمات لطريقة

تسجيل الإستجابات بعد الإطلاع على الملف الفني لتشغيل كل

مشد من المشدات الثلاثة المنفذة في البحث، بالإضافة إلى نبذة

مختصرة عن نتائج الاستبيان الاستطلاعي الميداني لآراء

المستهلكات للوقوف على مدى أهمية تصنيع المشد المدعم

لندرتة في السوق المصري، وإستعداد معظم عينة النساء

المستهلكات إرتدائه إذا ما توفر في السوق المحلي بالأسعار

المناسبة، كما يوجد مكان مخصص لتدوين بيانات المنتجين

الموجه لهم الاستبيان.

- تكون الاستبيان من محورين، المحور الأول (الملف الفني للتشغيل) وتضمن (13) عبارة، المحور الثاني (إمكانية

للإستيبيان، وفيما يلي الجدول رقم (4) الذي يوضح ذلك:

- تم حساب الصدق باستخدام الإتساق الداخلي على عينة عددها (10) مفردة، باستخدام معامل إرتباط بيرسون بين درجة كل محور (الملف الفني، إمكانية التصنيع) والدرجة الكلية

جدول (4) قيم معاملات الإرتباط بين الدرجة الكلية لكل محور والدرجة الكلية للإستيبيان

الدالة	الارتباط	المحور
0.01	0.736	المحور الأول : الملف الفني
0.01	0.825	المحور الثاني : إمكانية التصنيع

- تم حساب الثبات على عينة قوامها (10) مفردة، وتم حساب الثبات عن طريق، معامل الفا كرونباخ Alpha Cronbach ، طريقة التجزئة النصفية Split-half، جيوتمان Guttman ، وفيما يلي جدول رقم (5) يوضح معاملات الثبات.

- يتبين من الجدول أن معاملي الإرتباط دالة عند مستوى (0.01) لإقتراب قيم الإرتباط من الواحد الصحيح مما يؤكد على صدق محاور الإستبيان وعباراته في القياس.
(6) ثبات الإستبيان:

جدول (5) قيم معامل الثبات لمحاور الإستبيان

المحاور	معامل الفا	التجزئة النصفية	جيوتمان
المحور الأول : الجانب الجمالي	0.924	0.893 – 0.961	0.913
المحور الثاني : الجانب الوظيفي	0.775	0.741 – 0.815	0.764
ثبات الاستبيان ككل	0.869	0.837 – 0.909	0.852

الإلكترونية في الملحق رقم (7) بعد الإطلاع على الملفات الفنية للتشغيل عبر الإنترنت أيضاً على العينة الأساسية الثانية من المنتجين وعددها (14) مفردة، للتعرف على آرائهم تجاه المشدات الثلاثة المنفذة في البحث الموضحة بالصور أرقام (3) و(4) و(5) وإمكانية تصنيع تلك المشدات في المصانع طبقاً لملف التشغيل المرفق.

- يشير الجدول السابق أن جميع قيم معاملات ثبات الفا مرتفعة حيث كانت أقل قيمة 0.79، كذلك قيم معاملات إرتباط التجزئة النصفية قريبة من الواحد الصحيح حيث كانت أقل قيمة 0.76، وجميع قيم معاملات جيوتمان مرتفعة حيث كانت أقل قيمة 0.72، وجميعها دالة عند مستوى 0.01 مما يدل على ثبات الإستبيان.

(7) تطبيق الإستبيان:

- تم تطبيق الإستبيان عن طريق الإنترنت (الاستبيان في صورته



صورة (3) المشد الأول



صورة (4) المشد الثاني



صورة (5) المشد الثالث

وبدقة في الإجابة عن التساؤلات التالية.
التساؤل الثاني: الذي ينص على "ما إمكانية تشكيل باترونات مشدات مدعمة تتوافر فيها الضبط الجيد؟"
 تمت الإجابة على هذا التساؤل من خلال عمل الباترونات باستخدام أسلوب التشكيل على المانيكان لضمان الضبط الجيد للباترون، وتم تشكيل ثلاثة مشدات بتصميمات وتقنيات مختلفة بحيث تحقق كلها الجوانب الجمالية أهمها خطوط التصميم المتناسقة واللون المناسب وتصميم شكل فتحة الصدر وخط نهاية المشد الجيد، وكذلك تحقق المشدات الجوانب الوظيفية وأهمها اختيار خامة مناسبة مريحة لتلامس الجسم وبدون مطاطية لتناسب شد الجسم، وأماكن توزيع البليونات على المشد بشكل مناسب ليلانم الضغط على الجسم، والصور التالية أرقام (6) و(7) و(8) توضح شكل الباترون بعد تشكيل المشدات الثلاثة.

نتائج البحث

تضمنت نتائج البحث الإجابة على تساؤلاته والتحقق من فروضه كما يلي:

أولاً: الإجابة على تساؤلات البحث:

التساؤل الأول: الذي ينص على " ما معوقات إنتاج المشدات المدعمة صناعياً في مصر؟"

تمت الإجابة على التساؤل الأول من خلال الدراسة الإستطلاعية الميدانية التي قامت بها الباحثة من خلال تطبيق استمارات المقابلة الشخصية مع العاملين في مصانع المشدات المطاطية واللايجيري والعاملين في المحلات التجارية المتخصصة في بيع المشدات والعاملين في الأتيليهات، والتي أظهرت حجم المشكلة بجوانبها المختلفة من وجهة نظرهم، وتم وضع حلول علمية تلبي تطلعات الفئة المستهدفة من النساء بإنتاج المشدات المدعمة في مصر بمعايير جيدة وأسعار مناسبة، وتم عرض تلك الحلول بالتفصيل

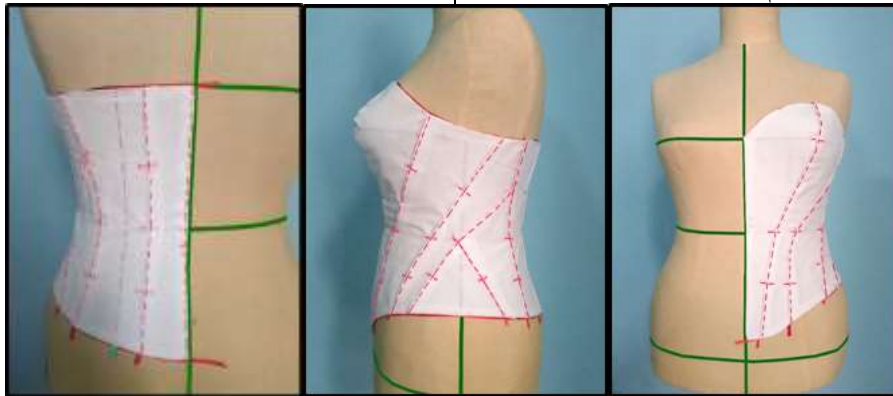

صورة (6) باترون التصميم الأول من الأمام والجنب والخلف



صورة (7) باترون التصميم الثاني من الأمام والجنب والخلف



صورة (8) باترون التصميم الثالث من الأمام والجنب والخلف

- 1- الشكل المسطح للمشدات موضحة بالأشكال أرقام (1) و(2) و(3).
- 2- نقاط قياس المشدات موضحة بالأشكال أرقام (4) و(5) و(6).
- 3- باترون المشدات كما في الأشكال أرقام (7) و(8) و(9).
- 4- مراكز المشدات مبينة في الأشكال أرقام (10) و(11) و(12).
- 5- تجهيز القماش (لصق قماش التقوية).
- 6- تركيب الباسك كما في الصورة رقم (9).
- 7- حياكة الأمام والخلف كما هو موضحة بالصور أرقام (10) و(11) و(12).
- 8- تدكيك البليبات كما هو موضحة بالصورة رقم (13).
- 9- تخريم حلقات الشريط وتدكيكه كما في الصورة رقم (14)

التساؤل الثالث: الذي ينص على "ما الخطوات التفصيلية لإنتاج المشدات المدعمة صناعياً؟" خطوات التصنيع والملفات الفنية بالملحق رقم (8)

تمت الإجابة على التساؤل الثالث عن طريق الإنتاج الفعلي للعينات الثلاثة لمشدات يمكن أن تُنفذ وتُصنع محلياً في مصر، مع تقديم شرح تفصيلي لمراحل تنفيذ وتصنيع المشدات الثلاثة بدءاً من إعداد الباترون وقد تم اختيار مقاس مانيكمان (50) ليناسب الفئة الأكثر احتياجاً للمشدات وفقاً لنتائج الدراسة الاستطلاعية، كما تضمنت مراحل التنفيذ عملية تجهيز القماش والقص ومراحل الحياكة موضحة بالصور والشرح المفصل وإنهاء الملف الفني لتشغيل كل مشد، وتشمل مراحل التنفيذ والتصنيع لكل واحد منهم النقاط التالية، وتم عرض أشكال وصور لبعض خطوات التنفيذ، وكذلك لبعض مراحل الملف الفني لتشغيل المشدات في المصانع.

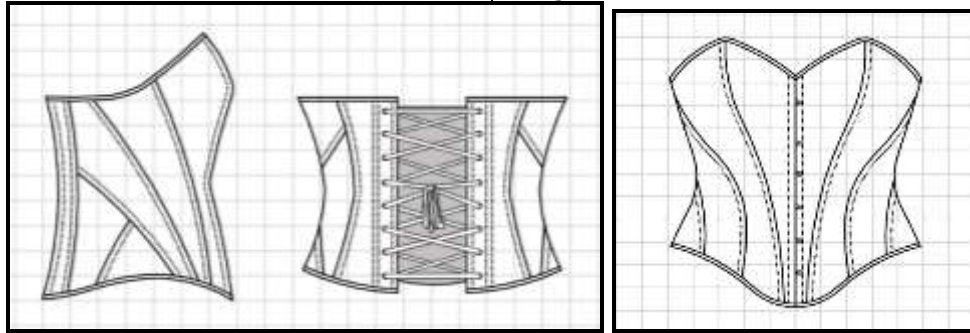

شكل (1) مسطح المشد الأول من الأمام والخلف والجنب بمقياس رسم 1 : 10 سم

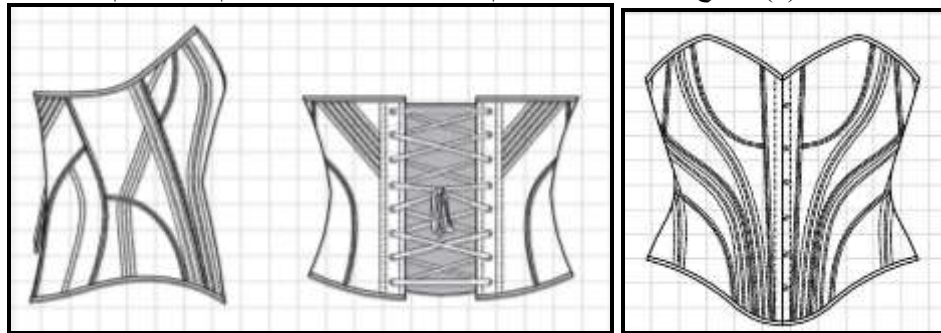

شكل (2) مسطح المشد الثاني من الأمام والخلف والجنب بمقياس رسم 1 : 10 سم

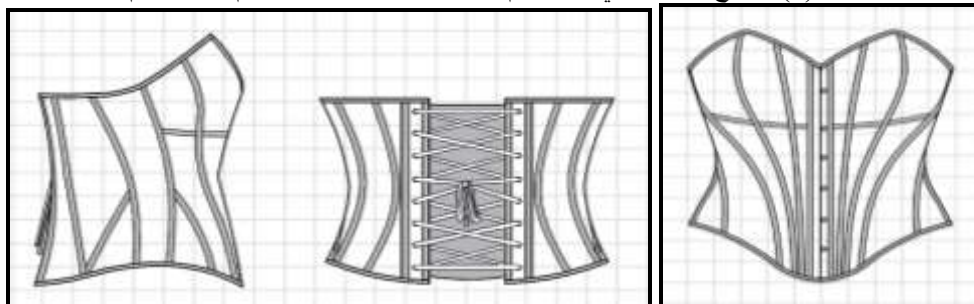

شكل (3) مسطح المشد الثالث من الأمام والخلف والجنب بمقياس رسم 1 : 10 سم

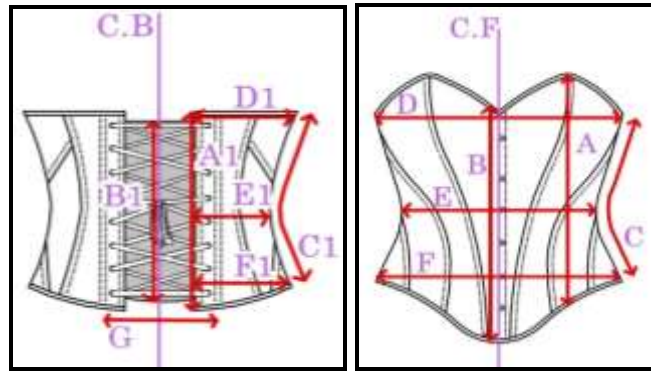

شكل (4) نقاط قياس المشد الأول

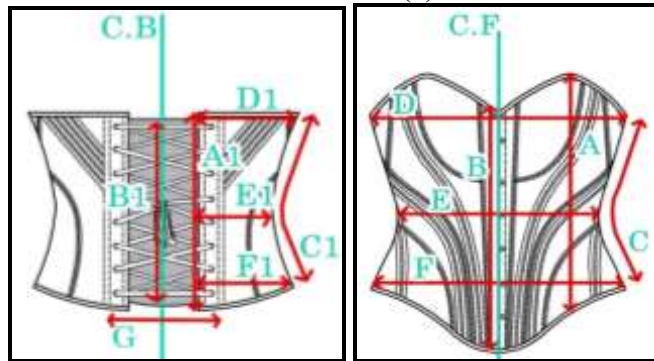

شكل (5) نقاط قياس المشد الثاني

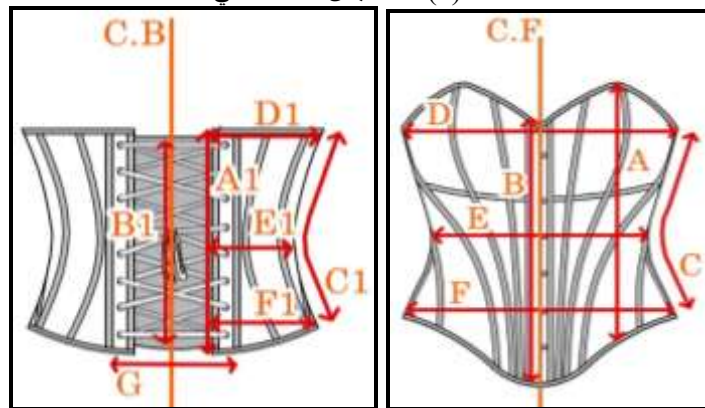

شكل (6) نقاط قياس المشد الثالث

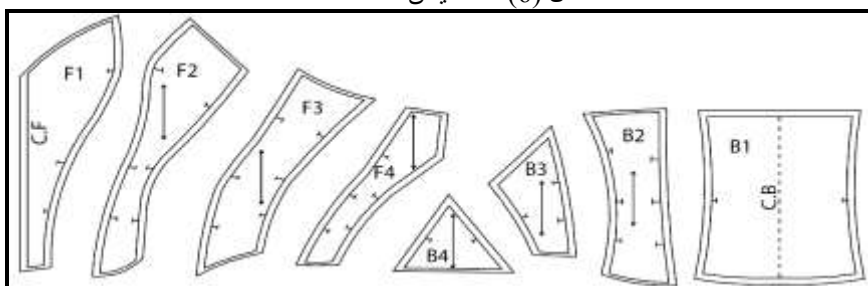

شكل (7) باترون المشد الأول

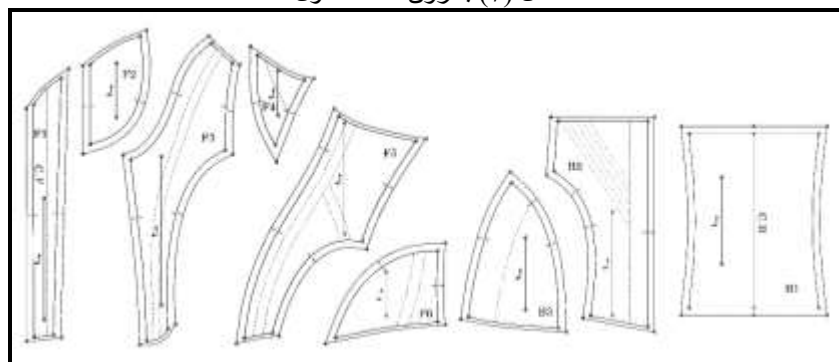

شكل (8) باترون المشد الثاني

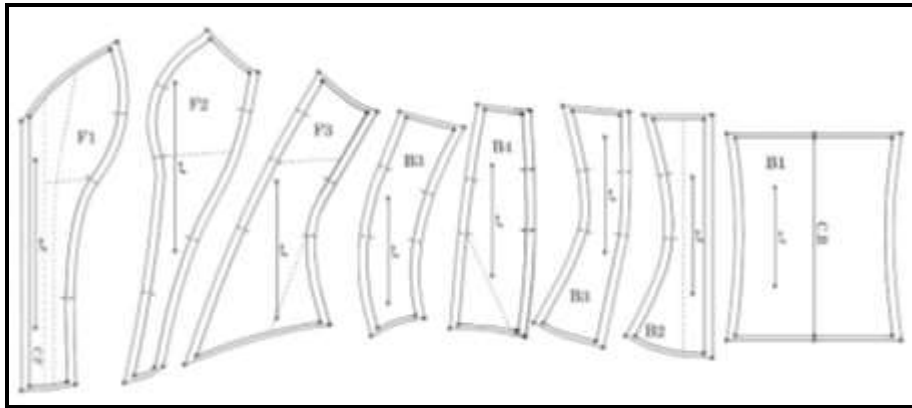

شكل (9) باترون المشد الثالث

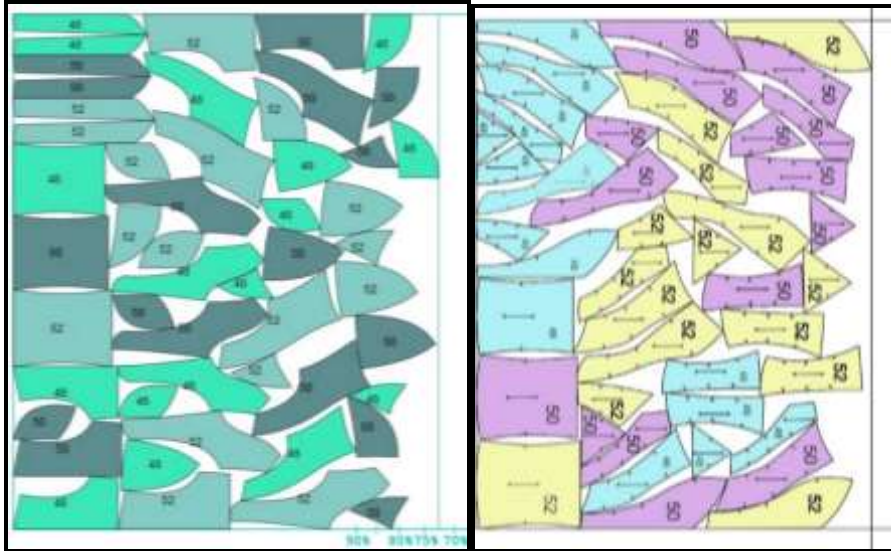

شكل (10) ماركر المشد الأول شكل (11) ماركر المشد الثاني

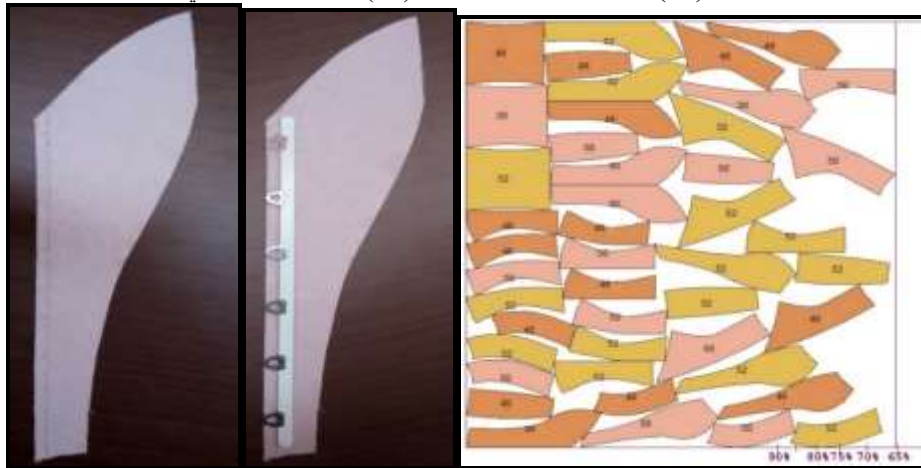

شكل (12) ماركر المشد الثالث صورة (9) تركيب الباسك للمشدات الثلاثة



صورة (10) حياكة الأمام مع الخلف للمشد الأول

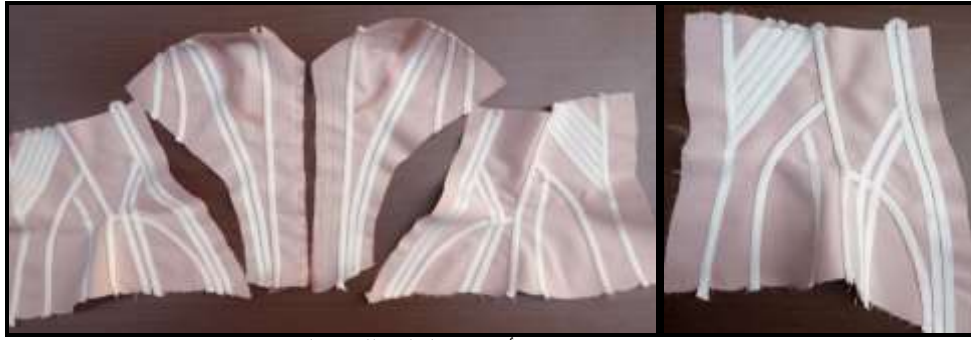

صورة (11) حياكة الأمام مع الخلف للمشد الثاني



صورة (12) حياكة الأمام مع الخلف للمشد الثالث



صورة (13) تدكيك البليونات في المجري الخاصة بها للمشد الثاني



صورة (14) تخريم الحلقات المعدنية في الخلف للمشدات الثلاثة

إحصائياً بين متوسط درجات المنتجين في محوري الإستبيان (الملف الفني - إمكانية التصنيع) تبعاً لمتغيرات الدراسة (الوظيفة - أعمار الخبرة) " للتحقق من هذا الفرض تم تطبيق اختبار (ت) وحساب تحليل التباين لمتوسط درجات المنتجين في محاور "إستبيان التعرف على آراء المنتجين نحو المشدات المدعمة المنتجة" تبعاً لمتغيرات الدراسة (الوظيفة - أعمار الخبرة)، والجدول التالي رقم (6)

التساؤل الرابع: الذي ينص على " ما آراء المنتجين تجاه إنتاج المشدات المدعمة المنفذة في البحث وفقاً لمتغيري (الملف الفني - إمكانية التصنيع)؟" جاءت الإجابة على هذا التساؤل من خلال التحقق من الفرضين الأول والثاني للبحث. ثانياً: التحقق من فروض البحث: الفرض الأول: ينص الفرض الأول على أنه "توجد فروق دالة

يوضح ذلك:

جدول (6) الفروق في متوسط درجات المنتجين في محوري الإستبيان تبعاً لمتغير الوظيفة

المحور	الوظيفة	المتوسط الحسابي	الانحراف المعياري	العينة	درجات الحرية	قيمة ت	الدلالة
المحور الأول (الملف الفني)	قسم العينة	60.528	5.291	6	12	14.136	دال عند 0.01 لصالح قسم العينة
	مشرف جودة وإنتاج	45.810	4.001	8			
المحور الثاني (إمكانية التصنيع)	قسم العينة	24.224	2.669	6	12	8.375	دال عند 0.01 لصالح مشرف جودة وإنتاج
	مشرف جودة وإنتاج	33.417	3.015	8			

إحصائياً عند مستوى (0.01) مما يؤكد على وجود فروق حقيقية بين العاملين بقسم العينة ومشرفي الجودة والإنتاج حيث كانت قيمة (ت) (8.375) لصالح مشرفي الجودة والإنتاج. يُؤكد الشكل التالي رقم (12) على ما ورد في الجدول السابق من نتائج بالنسبة للفروق بين آراء العاملين بقسم العينة، ومشرفي الجودة والإنتاج في محوري الإستبيان:

يتضح من الجدول السابق الآتي:
1- يبين من المحور الأول "الملف الفني" وجود فروق دالة إحصائياً عند مستوى (0.01) مما يدل على وجود فروق حقيقية بين العاملين بقسم العينة ومشرفي الجودة والإنتاج لصالح العاملين بقسم العينة حيث كانت قيم (ت) لهم (14.136).
2- تُشير نتيجة المحور الثاني "إمكانية التصنيع" أنه توجد فروق دالة

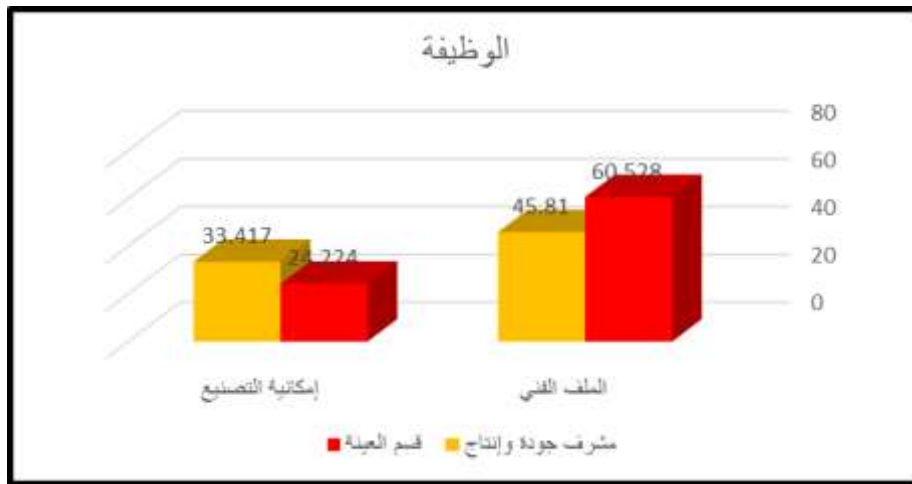

شكل (12) الفروق بين العاملين بقسم العينة ومشرفي الجودة والإنتاج في محوري الإستبيان

يوضح شكل الأعمدة نتيجة الجدول السابق حيث يتضح الآتي:
1- أن نتائج إستجابات العاملين بقسم العينة كانت أفضل من إستجابات مشرفي الجودة والإنتاج فيما يتعلق "بالملف الفني" ويمكن تفسير ذلك بأن إعداد الملف الفني من إختصاص قسم العينة وذلك يدل على أن الملف الفني متكامل مبني على أسس علمية وعملية صحيحة، بينما مشرفي الجودة والإنتاج يتابعون فقط ما جاء في الملف الفني ويشرفون على تطبيقه وهذا يُفسر درجات إستجابتهم الأقل.
2- وقد جاءت إستجابات مشرفي الجودة والإنتاج أعلى من إستجابات العاملين في قسم العينة فيما يخص "إمكانية التصنيع" وقد يرجع ذلك إلى الإحتكاك المباشر بين مشرفي الجودة والإنتاج والعملية الإنتاجية الفعلية مما يؤكد أن المشدات المدعومة المنفذة المقترحة قابلة للإنتاج الكمي ومرحلة تشغيلها ملائمة للإنتاج بالأسلوب الصناعي، في حين أن العاملين في قسم العينة بحكم عملهم أبعد عن عملية تشغيل المنتج من تخصص مشرفي الجودة والإنتاج.
تتفق النتائج السابقة لمحور الملف الفني وإمكانية التصنيع مع دراسة (رانيا مصطفى -2002) التي أكدت على أهمية صناعة المشدات واللانجيري بالأسلوب الصناعي وتدريب العمال على مراحلها لتحقيق الجودة المطلوبة، بالإضافة إلى أهمية وجود ملف فني شامل يتضمن جميع تفاصيل تصنيع وإنتاج المشد لضمان حل

فيما يلي جدول رقم (7) يوضح تحليل التباين لدرجات المنتجين في | محوري الإستبيان بالنسبة لمتغير أعوام الخبرة:
جدول (7) تحليل التباين لمتوسط درجات المنتجين في محاور الإستبيان تبعاً لمتغير أعوام الخبرة

المحور	التباين	مجموع المربعات	متوسط المربعات	درجات الحرية	قيمة (ف)	الدلالة
المحور الأول (الملف الفني)	بين المجموعات	315.048	157.524	2	43.361	0.01 دال
	داخل المجموعات	39.961	3.633	11		
	المجموع	355.009		13		
المحور الثاني (إمكانية التصنيع)	بين المجموعات	301.062	150.531	2	36.501	0.01 دال
	داخل المجموعات	45.364	4.124	11		
	المجموع	346.426		13		

يتضح من جدول (7) أن قيم (ف) لمحاور الإستبيان على التوالي كانت (43.36 – 36.50) وكلها قيم دالة إحصائياً عند مستوى (0.01)، مما يدل على وجود فروق جوهرية بين درجات أفراد جدول (8) الفروق بين متوسطي درجات المنتجين في المحورين الملف الفني وإمكانية التصنيع تبعاً لمتغير أعوام الخبرة

المحور	أعوام الخبرة	المتوسط الحسابي	الانحراف المعياري	العينة	درجات الحرية	قيمة (ت)	الدلالة
المحور الأول (الملف الفني)	أقل من 5 أعوام	46.342	4.009	3	7	10.159	0.01 لصالح من 5 أعوام لأقل من 10 أعوام
	من 5 أعوام لأقل من 10 أعوام	57.293	4.326	6			
	أقل من 5 أعوام	46.342	4.009	3	6	13.378	0.01 لصالح من 10 أعوام فأكثر
	من 5 أعوام فأكثر	62.444	5.823	5			
	من 5 أعوام لأقل من 10 أعوام	57.293	4.326	6	9	5.463	0.01 لصالح من 10 أعوام فأكثر
	من 10 أعوام فأكثر	62.444	5.823	5			
المحور الثاني (إمكانية التصنيع)	أقل من 5 أعوام	23.708	2.053	3	7	7.185	0.01 لصالح من 5 أعوام لأقل من 10 أعوام
	من 5 أعوام لأقل من 10 أعوام	30.111	2.436	6			
	أقل من 5 أعوام	23.708	2.053	3	6	9.240	0.01 لصالح من 10 أعوام فأكثر
	من 5 أعوام فأكثر	32.556	3.671	5			
	من 5 أعوام لأقل من 10 أعوام	30.111	2.436	6	9	2.653	0.05 لصالح من 10 أعوام فأكثر
	من 10 أعوام فأكثر	32.556	3.671	5			

خبرتهم من 10 أعوام فأكثر حيث كانت قيمة (ت) لهم (5.463).

أما بالنسبة للمحور الثاني (إمكانية التصنيع):

1- وجود فروق دالة إحصائياً عند مستوى (0.01) مما يدل على وجود فروق حقيقية بين المنتجين اللذين كانت أعوام خبرتهم أقل من 5 أعوام واللذين كانت أعوام خبرتهم من 5 أعوام لأقل من 10 أعوام لصالح المنتجين اللذين كانت أعوام خبرتهم من 5 أعوام لأقل من 10 أعوام حيث كانت قيمة (ت) لهم (7.185).

2- وجود فروق دالة إحصائياً عند مستوى (0.01) مما يدل على وجود فروق حقيقية بين المنتجين اللذين كانت أعوام خبرتهم أقل من 5 أعوام واللذين كانت أعوام خبرتهم من 10 أعوام فأكثر لصالح المنتجين اللذين كانت أعوام خبرتهم من 10 أعوام فأكثر حيث كانت قيمة (ت) لهم (9.240).

3- وجود فروق دالة إحصائياً عند مستوى (0.05) مما يدل على وجود فروق حقيقية بين المنتجين اللذين كانت أعوام خبرتهم

يتضح من الجدول (8):

بالنسبة للمحور الأول (الملف الفني):

1- وجود فروق دالة إحصائياً عند مستوى (0.01) مما يدل على وجود فروق حقيقية بين المنتجين اللذين كانت أعوام خبرتهم أقل من 5 أعوام واللذين كانت أعوام خبرتهم من 5 أعوام لأقل من 10 أعوام لصالح المنتجين اللذين كانت أعوام خبرتهم من 5 أعوام لأقل من 10 أعوام حيث كانت قيمة (ت) لهم (10.159).

2- وجود فروق دالة إحصائياً عند مستوى (0.01) مما يدل على وجود فروق حقيقية بين المنتجين اللذين كانت أعوام خبرتهم أقل من 5 أعوام واللذين كانت أعوام خبرتهم من 10 أعوام فأكثر لصالح المنتجين اللذين كانت أعوام خبرتهم من 10 أعوام فأكثر حيث كانت قيمة (ت) لهم (13.378).

3- وجود فروق دالة إحصائياً عند مستوى (0.01) مما يدل على وجود فروق حقيقية بين المنتجين اللذين كانت أعوام خبرتهم من 5 أعوام لأقل من 10 أعوام واللذين كانت أعوام خبرتهم من 10 أعوام فأكثر لصالح المنتجين اللذين كانت أعوام

(2.653).
فيما يلي الشكل رقم (13) الذي يوضح الفروق بين آراء المنتجين في محوري الإستبيان تبعاً لمتغير أعوام الخبرة:

من 5 أعوام لأقل من 10 أعوام والذين كانت أعوام خبرتهم من 10 أعوام فأكثر لصالح المنتجين الذين كانت أعوام خبرتهم من 10 أعوام فأكثر حيث كانت قيمة (ت) لهم

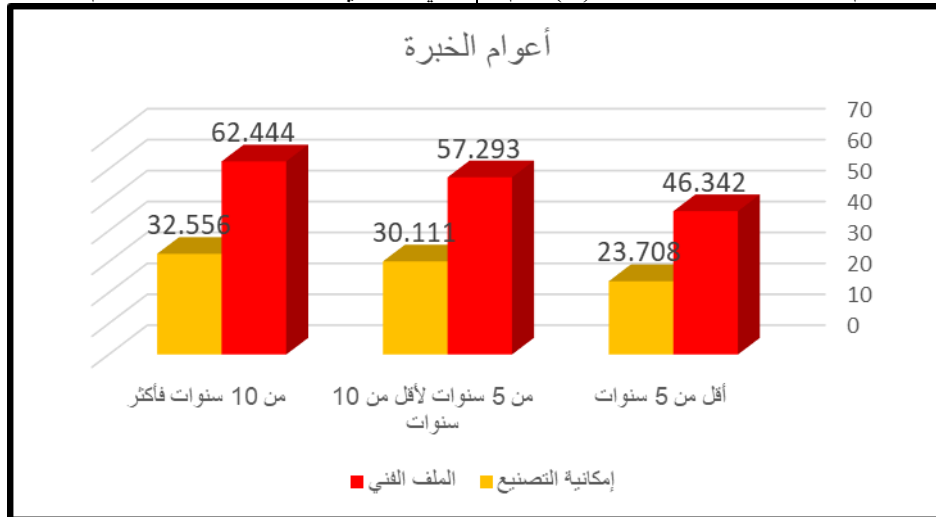

شكل (13) الفروق بين المنتجين في محوري الإستبيان تبعاً لمتغير أعوام الخبرة

المعدني الأمامي وسهولة تركيبية مع مراحل التشغيل بالأسلوب الصناعي، بالإضافة إلى أهمية توزيع البيانات بالشكل المناسب على المشد لتقوم بدورها في ضغط مناطق الجسم التي تحتاج للشد. هذا إلى جانب إتفاق ما ذكرته (Shannon - 2019) مع نتائج محور الملف الفني وإمكانية التصنيع بخصوص توزيع البيانات وأهميته في أداء المشد الوظيفي كما أكدت على أهمية تدريب الكوادر الفنية على مراحل تشغيل المشدات للحصول على منتج ذو جودة عالية، وأكدت على أن المشدات من المنتجات التي يُمكن إنتاجها في المصانع دون مواجهة المشكلات الفنية. كما إتفق رأي (Koncic - 2018) مع نتائج محور الملف الفني وإمكانية التصنيع من حيث التأكيد على أهمية صناعة المشدات وابتكار الطرق الجديدة في تجارب التصميم كاستخدام تقنية الطباعة ثلاثية الأبعاد لإنتاج تصاميم مبتكرة للمشدات، كما أكدت على وجود كوادر فنية في المصانع من ذوي الخبرة لتوفير الوقت في الصناعة والحصول على مشدات بجودة عالية. بالإضافة إلى إتفاق (علا يوسف ومنى إبراهيم - 2012) مع نتائج محور الملف الفني في التأكيد على أن الضبط والتناسق والانسجام بين الملابس والجسم يتحقق عندما تكون خطوط تصميم الزري مستقيمة ومنسدلة وتحسن من مظهره وهذا ما يقوم به المشد عند ارتدائه أسفل الملابس والفساتين، كذلك أهمية تدعيم المشدات بالبيانات والباسك الأمامي المعدني لتحقيق الضبط والمظهر المتناسق للجسم، بالإضافة إلى التأكيد على أن طريقة إعداد باترونات المشدات بالتشكيل على المانيكان ثم تحويل الباترون إلى باترون صناعي هي من أفضل الطرق وأكثرها ضبطاً للباترون.

وبهذا يتحقق الفرض الأول لمحوري الإستبيان.

الفرض الثاني:

ينص الفرض الثاني على أنه "توجد فروق دالة إحصائياً بين التصميمات الثلاثة وفقاً لآراء المنتجين" وللتحقق من هذا الفرض تم إجراء تحليل التباين لدرجات التصميمات الثلاثة، والجدول التالي رقم (9) يعرض ذلك:

جدول (9) تحليل التباين بين درجات التصميمات الثلاثة وفقاً لآراء المنتجين

المنتجين	مجموع المربعات	متوسط المربعات	درجات الحرية	قيمة (ف)	الدالة
بين المجموعات	1124.863	562.432	2	64.121	0.01 دال
داخل المجموعات	342.086	8.771	39		
المجموع	1466.949		41		

اتجاه الدلالة تم تطبيق اختبار LSD للمقارنات المتعددة، والجدول التالي رقم (10) يوضح ذلك:

يتضح من جدول (9) أن قيمة (ف) كانت (64.121) وهي قيمة دالة إحصائية عند مستوى (0.01)، مما يدل على وجود فروق جوهرية بين التصميمات الثلاثة وفقاً لأراء المنتجين، ولمعرفة

جدول (10) اختبار LSD للمقارنات المتعددة للتصميمات الثلاثة وفقاً لأراء المنتجين

المنتجين	التصميم الأول	التصميم الثاني	التصميم الثالث
التصميم الأول	-	م = 94.715	م = 79.034
التصميم الثاني	**13.179	-	-
التصميم الثالث	*2.502	**15.681	-

** دال عند 0.01 * دال عند 0.05 بدون نجوم غير دال

يبين من جدول (10) السابق الآتي:

1- وجود فروق دالة إحصائية بين التصميمات الثلاثة وفقاً لأراء المنتجين عند مستوي دلالة (0.01)، حيث كان متوسط درجة التصميم الثاني (94.715)، يليه التصميم الأول بمتوسط (81.536)، وأخيراً التصميم الثالث بمتوسط (79.034)، فيأتي في المرتبة الأولى التصميم الثاني ويليه التصميم الأول، وفي المرتبة الأخيرة التصميم الثالث.

2- كما توجد فروق عند مستوي دلالة (0.05) بين التصميم الأول والتصميم الثالث لصالح التصميم الأول. والشكل التالي رقم (14) يؤكد على نتيجة جدول LSD رقم (10)

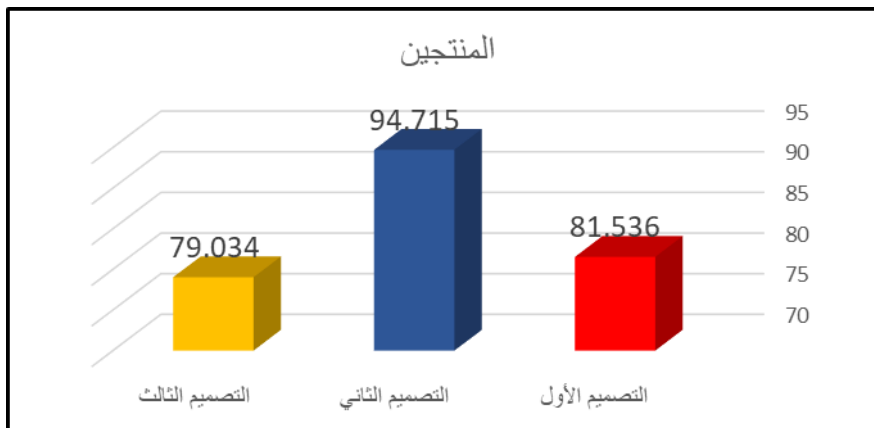

شكل (14) الفروق بين التصميمات الثلاثة وفقاً لأراء المنتجين

المتنوعه بها لتوفير كوادرن فنية ذوي خبرة ولديهم الأسس الفنية والعملية الصحيحة لإنتاج المشدات. أما دراسة (أشرف عبدالحكيم ورائيا سعد -2013) فأنفقت مع نتائج الفرض بالتأكيد على أهمية منتج المشد بالنسبة للنساء وإمكانية إنتاجه صناعياً بعد إعداد الباترون بأسلوب التشكيل على المانيكان، وكذلك أكدت على أهمية تدعيم المشدات بالبليينات والباسك الأمامي المعدني الذي يساهم في الضغط على منطقة الصدر والبطن.

الخلاصة Conclusion :

يخلص البحث إلى أنه من الأهمية أن يتجه منتجي الملابس إلى تصنيع المشد المدعم لأنه من الصناعات غير المتوفرة في مصر والتي قد تلقى قبولاً من النساء المصريات، ويقدم البحث ملف فني يحتوي على خطوات تشغيلية دقيقة لإنتاج المشد في مصانع الملابس في مصر، مما يبسر على المنتجين إنتاج المشد المدعم بالضبط المطلوب والشكل الجمالي الجيد.

التوصيات Recommendations :

- 1- تشجيع المؤسسات الأكاديمية لوضع جداول قياسات مقننة خاصة بالمشد المدعم تيسيراً على المنتجين لإستخدامها في إنتاج المشدات في مصانع الملابس في مصر.
- 2- تشجيع المصانع على إنتاج المشدات المدعمة لتوفير هذا المنتج في السوق المصرية.
- 3- استخدام الملفات الفنية المتكاملة لإنتاج المشدات المدعمة لسهولة إتباع التعليمات الواردة بها وتيسير العملية الإنتاجية.
- 4- تواصل مصانع الملابس الجاهزة مع المؤسسات التعليمية للإستفادة من نتائج الأبحاث في هذا المجال.

قد ترجع النتيجة السابقة إلى ما يلي:

1- متوسط درجات التصميم الثاني أعلى من متوسط درجات التصميم الأول والثالث بفارق كبير واضح، وقد يرجع ذلك إلى وجود خطوط قصات وبليينات أكثر من التصميمين الأول والثالث ما يجعله أكثر جاذبية في شكله العام كما أن توزيع البليينات به يجعله ملائم لشد مناطق الجسم المختلفة مما يحسن من شكل القوام بدرجة أكبر، وقد يُشير ذلك أيضاً إلى أن التصميم مناسب للإنتاج الصناعي وقابل للتسويق في نظر عينة المنتجين.

2- متوسط درجات التصميم الأول متقاربة مع متوسط درجات التصميم الثالث، وقد يُفسر ذلك بأن التصميمين أقل في عدد القصات مما يجعله أسهل في الإنتاج الكمي.

وبذلك يتحقق الفرض الثاني.

إنفقت دراسة (Marjia -2014) مع نتائج الدراسة الحالية من حيث التأكيد على أهمية المشدات وقابليتها للإنتاج بالأسلوب الصناعي لتغطي إحتياجات الطبقات الإجتماعية المختلفة من هذا المنتج، بالإضافة إلى أهمية إختيار الأقمشة المستخدمة في المشدات. كما أكدت دراسة (Oglakcioglu -2016) على نتائج الفرض من حيث توضيح أهمية إختيار أقمشة المشدات التي يتحقق بها خصائص الراحة العالية وإبتكار التصاميم التي توفر سهولة الحركة بجانب أداءها الوظيفي في عملية شد مناطق الجسم وإعطاءه الشكل الناعم الجذاب. هذا بجانب دراسة (حاتم أحمد -2012) التي إنفقت مع النتائج السابقة للفرض وأشارت لوجود نقص في الكوادرن الفنية من ذوي الخبرة في إنتاج منتجات كالمشدات وأكد على أهمية تدريب الطلاب المتخصصين في الملابس على تصميم وإعداد نماذج المشدات وتوظيف الخامات

- 17- علا يوسف محمد عبد اللاه. (2011). دور التشكيل على المانيكان في تحقيق الضبط الجيد لابترونيات مشدات الصدر، مجلة الإقتصاد المنزلي، مجلد 21، العدد 3.
- 18- علا يوسف محمد، سها حمدي أحمد، هبه عبد المعز عبد الله. (2012). دراسة تاريخية تحليلية للمؤثرات غير المرئية المستخدمة في الملابس وتقنيات تنفيذها بأسلوب الحياكة الراقية، مجلة الإقتصاد المنزلي، مجلد 22.
- 19- فاطمة كمال عنتر سالم. (2006). خاصية نفاذية الهواء لدى أقمشة المشدات ودراسة العوامل المؤثرة عليها لإثراء القيمة الجمالية، رسالة ماجستير، كلية الإقتصاد المنزلي، قسم الملابس والنسيج، جامعة المنوفية.
- 20- نجده إبراهيم ماضي. (2015). دراسة لتأثير الخواص الفيزيائية والميكانيكية لأقمشة الكورسيهات الضاغطة على أداء الراحة، مجلة الأسكندرية للأبحاث العلمية، مجلد 60، عدد 2.
- 21- هاجر طه مصيلحي أحمد. (2018). معالجة المشكلات الفنية لمشدات الصدر وفقاً لمتطلبات المرأة المصرية، رسالة ماجستير، كلية الإقتصاد المنزلي، قسم الملابس والنسيج، جامعة حلون.
- 22- وليد البغدادي. (2009). إدارة الإنتاج، الإدارة العامة لتصميم وتطوير المناهج، السعودية.
- 23- Aleksei Moskvina. (2020). Computer Modelling of Historical Corsets in CAD Software, Petersburg State Institute of Cinema and Television Belgorod State Technological University.
- 24- Christopher Breward, Joanne B. Eicher, John S. Major and Phyllis Tortora. (2005). Encyclopedia of Clothing and Fashion – Gale, a part of the Thomson corporation – USA.
- 25- Jacqueline Domjanic, Maria Markic and Darko Ujevic. (2018). On the Trail of a Nineteenth Century Corset, Fashion Technology & Textile Engineering, Volume 3, Issue 5, may 2018.
- 26- Koncic, J., Scapec, J. (2018). 3D print additive technology as a form of textile material substitute in clothing design – interdisciplinary approach in designing corsets and fashion accessories, industria Textile.
- 27- Marilia Hemandes Jardim. (2014). The Anatomy of The Corset, Moda Documenta Vol. 1, No. 1, May 2014.
- 28- Melis Mulazimoglu Erkal. (2017). The Cultural History of the Corset and Gendered Body in Social and Literary Landscapes, European Journal of Language and Literature Studies, Volume 3 Issue 3 september-December 2017, Turkey.
- 29- Melis Mulazimoglu Erkal. (2017). The Cultural History of the Corset and Gendered Body in Social and Literary Landscapes, European Journal of Language and Literature Studies, Volume 3 Issue 3 september-December 2017, Turkey.
- 30- Oglakcioglu, N. (2016). Design of functional knitted fabrics for medical corsets with high

المراجع:References

- 1- معجم اللغة العربية المعاصرة (2008).
- 2- إبتسام إبراهيم محمد سالم. (2014). علاقة الأقمشة بالراحة الملبسية لمشدات الصدر النسائية من خلال التقييم الذاتي والموضوعي، مجلة الأسكندرية للأبحاث العلمية، مجلد 59، عدد 3.
- 3- أشرف عبد الحكيم حسن، رانيا سعد محمد. (2013). التصميم التاريخي للكورسيه الفرنسي في القرن الثامن عشر، مجلة علوم وفنون، عدد يوليو.
- 4- أماني رأفت بشري. (2004). مشكلات تصنيع الملابس الداخلية الحریمی في ج.م.ع، كلية الإقتصاد المنزلي، جامعة المنوفية.
- 5- أمل عبد الغني علي الشهالي. (2011). تأثير إرتداء الملابس الداخلية الضاغطة على الحالة الصحية والنفسية للمرأة، رسالة ماجستير، كلية الزراعة، قسم الإقتصاد المنزلي، جامعة الأسكندرية.
- 6- حاتم أحمد محمود رفاعي. (2012). فاعلية وحدة تعليمية مقترحة لتنمية التفكير الإبداعي بإستخدام العصف الذهني في تصميم وإعداد نماذج اللانجيري، مجلة بحوث التربية النوعية، جامعة المنصورة، عدد 25.
- 7- دعاء صديق محمد أحمد. (2011). متطلبات الأداء للملابس الداخلية الحریمی المنتجة من أقمشة التريكو في ضوء المتغيرات التكنولوجية، رسالة ماجستير، كلية الإقتصاد المنزلي، جامعة حلوان.
- 8- رانيا سعد محمد احمد. (2010). المؤثرات غير المرئية لملاييس النساء في القرن التاسع عشر، رسالة دكتوراه، كلية الإقتصاد المنزلي، جامعة حلوان.
- 9- رانيا مصطفى كامل عبد العال. (2002). تكنولوجيا تصنيع الملابس الحریمی "اللانجيري" في ج.م.ع، رسالة ماجستير، كلية الإقتصاد المنزلي، جامعة حلوان.
- 10- رباب أحمد محمد الرفاعي. (2003). تحليل القيم التعبيرية والجمالية للموضة الملبسية وعلاقتها بالنظم السياسية في الفترة من الأربعينات إلى الستينيات من القرن العشرين، رسالة دكتوراه، كلية الإقتصاد المنزلي، قسم الملابس والنسيج، جامعة المنوفية.
- 11- سامية عبد العظيم طاحون. (2008). الأسس الفنية لتصميم النموذج الأساسي لمشد الصدر الخاص بالنساء، كلية الإقتصاد المنزلي جامعة حلوان.
- 12- سحر علي زغلول علي. (2011). فعالية وحدة تعليمية في تصميم ملابس النساء الداخلية والمنزلية: اللانجيري" في تنمية معارف ومهارات واتجاهات طلاب قسم الملابس والنسيج، مجلة علوم وفنون، المجلد 23، عدد 2، ابريل 2011.
- 13- سحر علي زغلول، رباب حسن محمد. (2009). الاتجاهات الحديثة في خطوط تصميم مشد الجسم وبناء النماذج الخاصة به، المؤتمر الدولي السادس لبحوث المنسوجات، القاهرة، ابريل 2009.
- 14- سحر علي زغلول، عزيزة أحمد محمد العقلي. (2010). الملائمة الوظيفية لمشد المرأة للجزء السفلي من الجسم تصميمياً وتقنياً، مجلة بحوث التربية النوعية، إصدار 24.
- 15- سها رفيق إبراهيم عفيفي. (2019). دراسة متطلبات الراحة للملابس الضاغطة في ضوء علم الإرجونوميكس، رسالة ماجستير، كلية الإقتصاد المنزلي، جامعة حلوان.
- 16- علا يوسف عبد اللاه، منى إبراهيم الدمهورى. (2012). تشكيل النهادات (الكبات) على المانيكان لتحقيق الضبط الجيد لملاييس السهرة، مجلة علوم وفنون، المجلد 24، العدد 2، ابريل 2012.

- History, Vol. 26, No. 2 August 2014.
- 32- Shannon Walsh. (2019). Straght-Laced: How the Corset Shaped Turn-of-the-Century English Femininity, Vol.1 Spring 2019, Crimson Historical Review, University of Alabama.
- 31- Sarah Anne Bendall. (2014). To Write a Distick upon It: Busks and the Language of Courtship and Sexual Desire in Sixteenth and Seventeenth Cuntury England, Gender & clothing comfort characteristics, journal of industrial textiles.